

# Ramię wyciągowe PAREX-E do spalin silnikowych

wentylator typu N • wąż typu NR-B • ssawka z przepustnicą



 **3 x 400 V**  
**50 Hz**
 **+180°C**  
**wąż wyciągowy**
 **+100°C**  
**wentylator**

Numer katalogowy	Średnica węża	Przepływ maks.	Długość		Wentylator promieniowy			Masa
			Ramię	Wąż	Typ	Moc	Prąd znam.	
S18017-001	150 mm	☒	3,0 m	4,0 m	N34	0,37 kW	1,0 A	46,0 kg

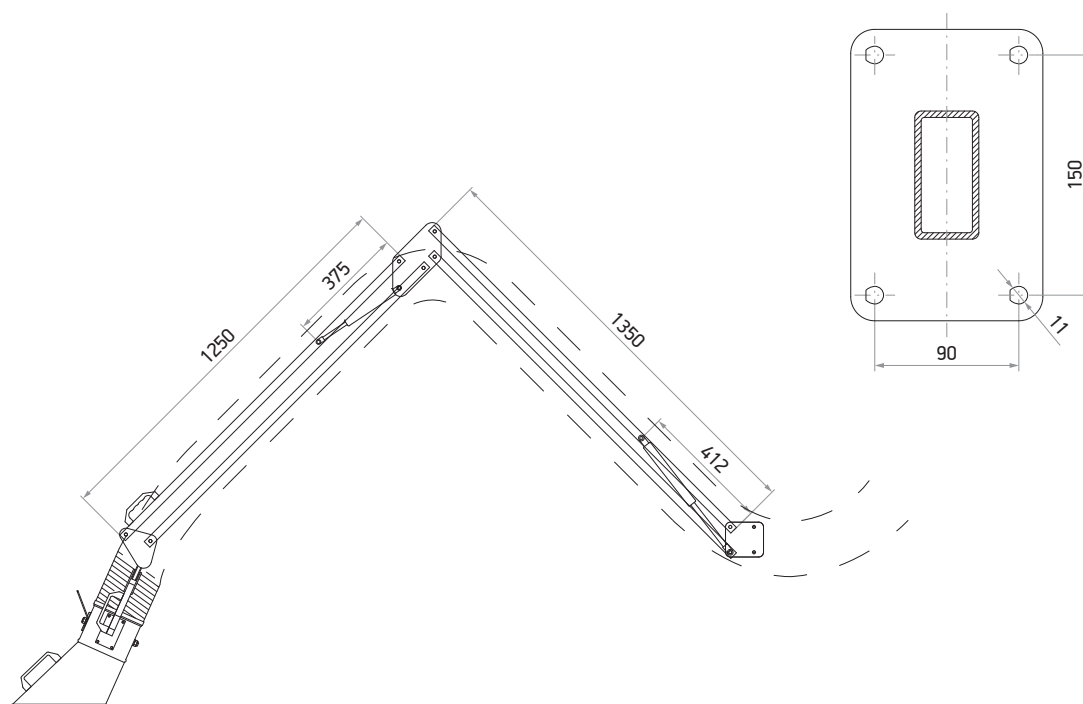

## WYPOSAŻENIE - W ZESTAWIE

**Wentylator bez stopy mocującej**

- zasilanie 3 x 400 V, 50 Hz
- wydajność 180 - 1200 m<sup>3</sup>/h
- spręż 1100 - 500 Pa

Nr kat.:  
59-817-034 (N34)



**Wspornik do montażu na ścianie**

- z przyłączem do wentylatorów z serii N
- w komplecie śruby mocujące
- masa 6,5 kg

Nr kat.:  
08-4528-066



**Kielich obrotowy 360°**

- służy do mocowania ramienia

Nr kat.:            Średnica:    Masa:  
08-4528-050    160 mm       5,2 kg



**Wąż wyciągowy typu NR-B**

- odporność temperaturowa od -40°C do +180°C
- wykonany z gumy, posiada stalowy oplot

Nr kat.:            Średnica:  
20-967-151       150 mm



**Ssawka wyciągowa z przepustnicą**

- wykonana z metalu

Nr kat.:  
08-4528-030



## STEROWANIE PRACĄ WENTYLATORA - ZAMAWIANE ODDZIELNIE

**Włącznik wentylatora z zabezpieczeniem**

- może być stosowany jako przetątnik on/off
- masa 0,5 kg

Nr kat.:            Moc:            Napięcie:  
74-5031-016    do 0,55 kW    1,0 - 1,6 A



**Układ sterujący pracą wentylatora**

- możliwość podłączenia 3. punktów sterujących
- współpracuje z włącznikami nr kat. 74-5031-xxx
- nie zawiera zabezpieczenia silnika

Nr kat.:  
74-5100-000



## PRZEDŁUŻENIE - ZAMAWIANE ODDZIELNIE

**Przedłużenie**

- pasuje do 08-4528-050, 08-4528-066

Nr kat.:            Długość:  
08-4525-030    500 mm  
08-4525-035    1000 mm  
08-4525-040    1500 mm  
08-4525-041    2000 mm

