

Wentylator promieniowy N35 z regulowaną stopą mocującą / bez stopy / z przyłączem do bębna

figura standardowa RD 0° (możliwe inne figury) • stopień ochrony IP 55 • klasa sprawności IE3

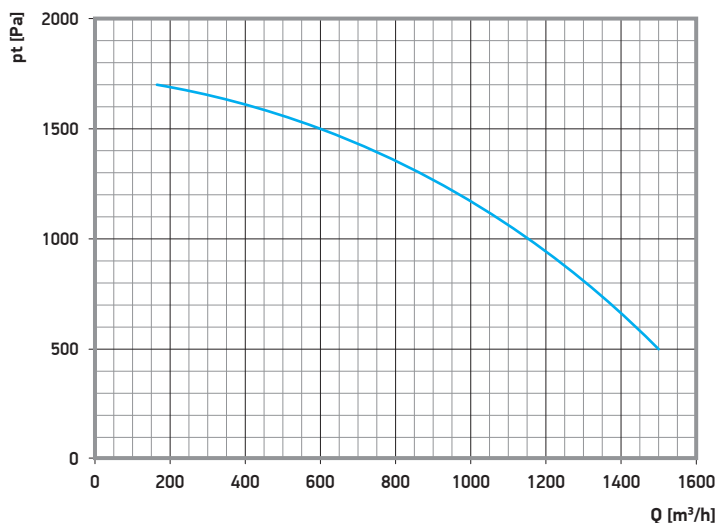

3 x 400 V
50 Hz

Numer katalogowy	Stopa mocująca	Wydajność	Spręż	Prędkość obrotowa	Moc	Prąd znam.	Poziom hałasu	Masa
59-816-035	tak	180 - 1500 m³/h	1700 - 500 Pa	2790 obr./min	0,75 kW	1,9 A	<79 dB (A)	20,0 kg
59-817-035	nie	180 - 1500 m³/h	1700 - 500 Pa	2790 obr./min	0,75 kW	1,9 A	<79 dB (A)	17,0 kg

55-4741-035 - z przyłączem do bębna (wymiary i dane techniczne jak 59-817-035)

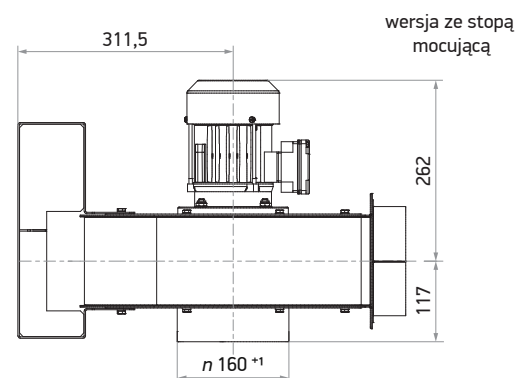
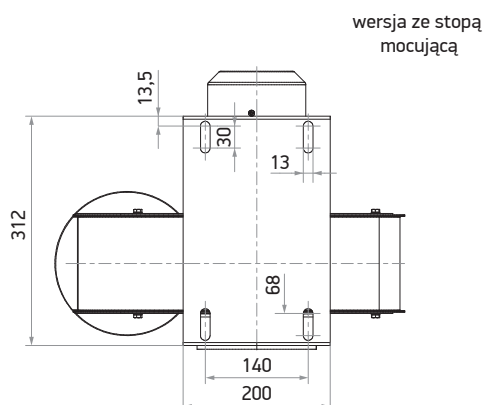
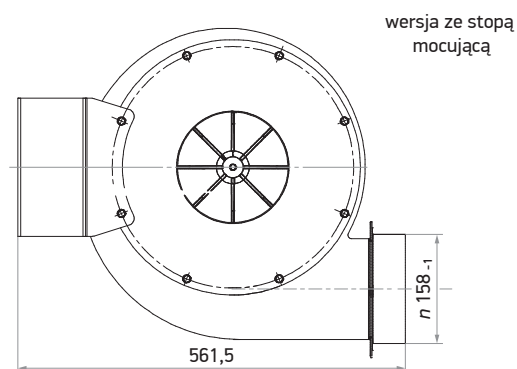
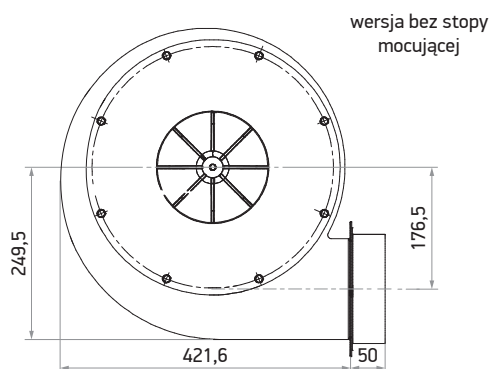

Wibroizolatory

- redukują przenoszenie wibracji wentylatora na konstrukcję budynku
- w zestawie 4 szt.
- masa 0,2 kg

Nr kat.: 59-4864-016
Wymiary: 30 x 20 mm
Gwint: M8



Konsola do montażu wentylatora (para)

- do montażu na ścianie lub słupie
- wykonana ze stali nierdzewnej

Nr kat.: 80-4138-060
Długość: 600 mm
Masa: 12,0 kg



Kołnierz elastyczny

- redukuje wibracje
- wykonany z neoprenu
- długość 200 mm
- zawiera 2. opaski zaciskowe

Nr kat.: 59-4863-160
Średnica: 160 mm
Masa: 0,8 kg

Nr kat.: 59-4863-200
Średnica: 200 mm
Masa: 0,9 kg



Włącznik wentylatora z zabezpieczeniem

- może być stosowany jako przetącnik on/off
- stopień ochrony obudowy IP 54
- masa 0,5 kg

Nr kat.: 74-5031-024
Moc: do 1,1 kW
Napięcie: 1,6 - 2,5 A



Włącznik serwisowy

- możliwość podłączenia 3. punktów sterujących
- współpracuje z włącznikami stykowymi
- napięcie do 25,0 A
- stopień ochrony IP65
- masa 0,6 kg

Nr kat.: 73-031-007



Skrzynka włączająca wentylator

- możliwość podłączenia 3. punktów sterujących
- współpracuje z włącznikami nr kat. 74-5031-xxx
- nie zawiera zabezpieczenia silnika

Nr kat.: 74-5100-000



Stykowy włącznik wentylatora on/off

- w plastikowej obudowie z podświetleniem
- do stosowania ze skrzynką nr kat. 74-5100-000
- masa 0,2 kg

Nr kat.: 74-5100-010



Obudowa dźwiękochłonna

- przeznaczona do N35
- do pracy w pomieszczeniach zamkniętych
- wykonana ze stali
- redukcja hałasu do 12 dB(A)
- masa 67 kg

Nr kat.: 57-4890-171
Średnica: 160 mm



Obudowa dźwiękochłonna

- przeznaczona do N35
- do pracy zmiennych warunkach atmosferycznych
- wykonana ze stali
- redukcja hałasu do 12 dB(A)
- masa 68 kg

Nr kat.: 57-4841-070
Średnica: 160 mm

