

# Wózek wyciągowy do wszystkich rodzajów ALU

automatic • z napędem elektrycznym i balanserem

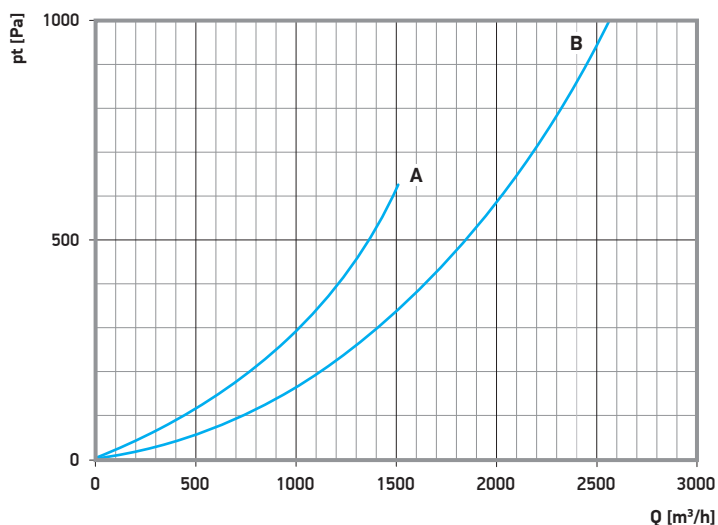

A - wózek wyciągowy automatic DN 100 mm  
B - wózek wyciągowy automatic DN 150 mm

Wózek automatic	Napęd elektryczny*	Balanser**	Przyłącze do węża (wym. A)	Przepływ zalecany	Masa		
					Automatic	Napęd	Balanser
30-4142-076	35-4250-330	39-154-xxx	75 mm	280 m³/h	12,8 kg	6,8 kg	17,5 kg
30-4142-100	35-4250-330	39-154-xxx	100 mm	500 m³/h	12,7 kg	6,8 kg	17,5 kg
30-4142-125	35-4250-330	39-154-xxx	125 mm	800 m³/h	12,8 kg	6,8 kg	17,5 kg
30-4142-150	35-4250-330	39-154-xxx	150 mm	1150 m³/h	12,4 kg	6,8 kg	17,5 kg

\* napęd elektryczny wózka należy dobrać oddzielnie

\*\* typ balansera zależy od średnicy i długości zastosowanego węża (balanser należy dobrać oddzielnie)

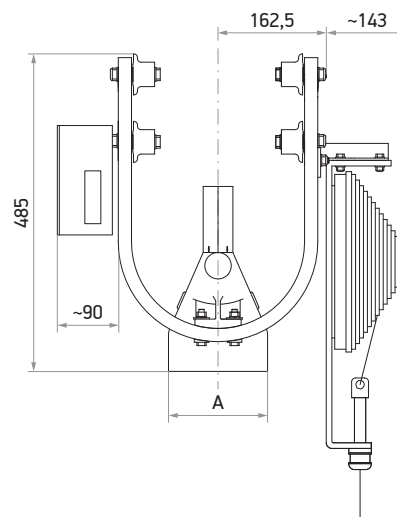
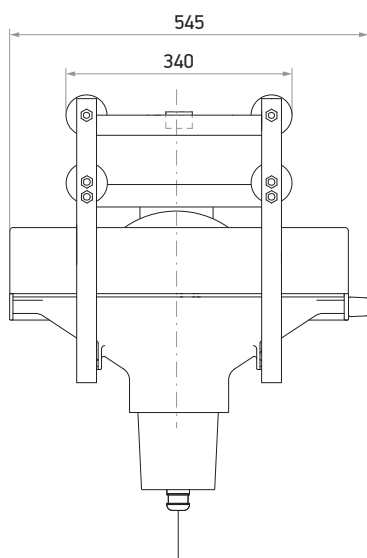

## FUNKCJA AUTOMATYCZNEGO WYPIĘCIA SSAWKI - W ZESTAWIE

### Układ rozłączny do wózka wyciągowego

- wykonany ze stali
- masa 0,8 kg

Nr kat.:  
32-4145-014

pozostałe wymagane akcesoria w części 8.3.1



## BALANSOWE PODWIESZENIE WĘŻA - ZAMAWIANE ODDZIELNIE

### Balanser z regulacją napięcia sprężyny

- długość linki 8,0 m

Nr kat.:	Udźwig:	Masa:
39-154-431	5,0 ÷ 11,0 kg	10,5 kg
39-154-631	7,0 ÷ 15,0 kg	10,5 kg
39-154-831	10,0 ÷ 22,0 kg	17,5 kg
39-154-833	13,5 ÷ 26,0 kg	16,0 kg
39-154-835	15,0 ÷ 30,0 kg	16,5 kg



LUB

### Balanser z regulacją napięcia sprężyny

- długość linki 4,2 m

Nr kat.:	Udźwig:	Masa:
36-153-151	3,5 ÷ 8,0 kg	5,0 kg



### Wspornik do mocowania balansera na wózku

- do wózka typu ALU 150 / 250, DN 150 / 175 mm
- do balanserów typu 39-154-xxx
- wykonany ze stali
- długość 150 mm
- masa 1,4 kg

Nr kat.:  
32-4153-112



### Wspornik do mocowania balansera na wózku

- do wózka typu ALU
- do balansera typu 36-153-151
- wykonany ze stali
- masa 1,2 kg

Nr kat.:  
32-4153-115



### Uchwyt do podwieszenia węża

- wykonany z tworzywa sztucznego
- posiada antypoślizgową piankę

Nr kat.:	Średnica:	Masa:
24-4155-080	75 mm	0,3 kg
24-4155-100	100 mm	0,4 kg
24-4155-125	125 mm	0,4 kg
24-4155-150	150 mm	0,5 kg



## NAPĘD ELEKTRYCZNY PRZESUWU WÓZKA - ZAMAWIANY ODDZIELNIE

### Napęd elektryczny przesuwu wózka wyciągowego

- zasilanie 3 x 400 V, 50 Hz
- masa 6,8 kg

Nr kat.:  
35-4250-330



### Podwójna szyna prądowa

Nr kat.:  
60-4262-xxx



### Czujnik położenia wózka

Nr kat.:  
70-710-034

### Czujnik położenia pojazdu

Nr kat.:  
78-4061-304

### Układ sterowania pracą wentylatora

- zawiera zabezpieczenie przeciwprądowe do 4 A
- przystosowany do sterowania sygnałem przepustnicy elektrycznej

Nr kat.:  
05-730-060



Należy dobrać oddzielnie:



# Wózek wyciągowy do wszystkich rodzajów ALU

automatic • z napędem elektrycznym i podnośnikiem elektrycznym węża

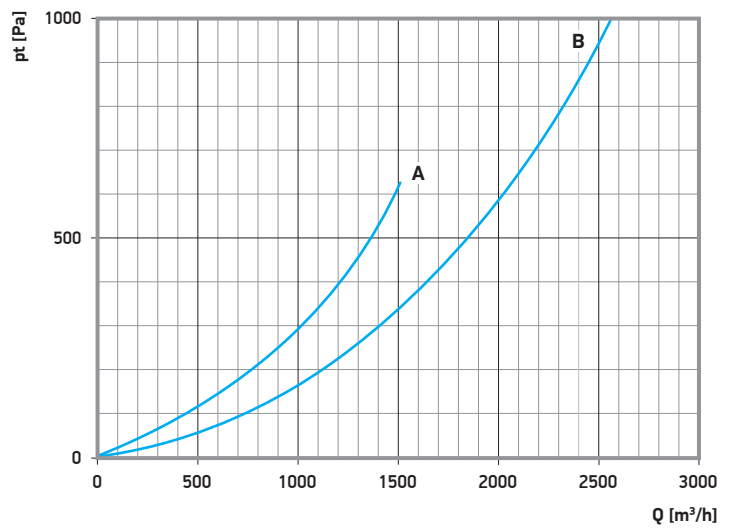

A - wózek wyciągowy automatic DN 100 mm  
B - wózek wyciągowy automatic DN 150 mm

Wózek automatic	Napęd elektryczny*	Podnośnik węża**	Przytącze do węża (wym. A)	Przepływ zalecany	Masa		
					Automatic	Napęd	Podnośnik
30-4142-076	35-4250-330	36-4250-361	75 mm	280 m³/h	12,8 kg	6,8 kg	4,8 kg
30-4142-100	35-4250-330	36-4250-361	100 mm	500 m³/h	12,7 kg	6,8 kg	4,8 kg
30-4142-125	35-4250-330	36-4250-361	125 mm	800 m³/h	12,8 kg	6,8 kg	4,8 kg
30-4142-150	35-4250-330	36-4250-361	150 mm	1150 m³/h	12,4 kg	6,8 kg	4,8 kg

\* napęd elektryczny wózka należy dobrać osobno

\*\* podnośnik elektryczny węża należy dobrać osobno

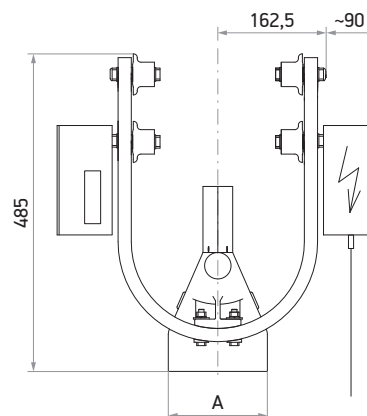
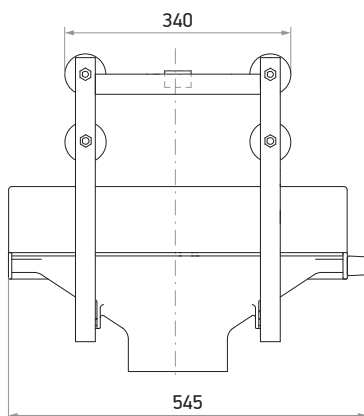

## FUNKCJA AUTOMATYCZNEGO WYPIĘCIA SSAWKI - W ZESTAWIE

### Układ rozłączny do wózka wyciągowego

- wykonany ze stali
- masa 0,8 kg

Nr kat.:  
32-4145-014

pozostałe wymagane akcesoria w części 8.3.1



## NAPĘD ELEKTRYCZNY PRZESUWU WÓZKA - ZAMAWIANY ODDZIELNIE

### Napęd elektryczny przesuwu wózka wyciągowego

- zasilanie 3 x 400 V, 50 Hz
- masa 6,8 kg

Nr kat.:  
35-4250-330



## PODNOŚNIK ELEKTRYCZNY WĘŻA - ZAMAWIANY ODDZIELNIE

### Podnośnik elektryczny węża wyciągowego

- zasilanie 3 x 400 V, 50 Hz
- masa 4,8 kg

Nr kat.:  
36-4250-361



### Podwójna szyna prądowa

Nr kat.:  
60-4262-xxx



### Podwójna szyna prądowa

Nr kat.:  
60-4262-xxx



### Układ sterowania pracą wentylatora

- zawiera zabezpieczenie przeciwprądowe do 4 A
- przystosowany do sterowania sygnałem przepustnicy elektrycznej

Nr kat.:  
05-730-060



### Układ sterowania pracą wentylatora

- zawiera zabezpieczenie przeciwprądowe do 4 A
- przystosowany do sterowania sygnałem przepustnicy elektrycznej

Nr kat.:  
05-730-060



### Czujnik położenia wózka

Nr kat.:  
70-710-034

### Czujnik położenia pojazdu

Nr kat.:  
78-4061-304

### Czujnik położenia wózka

Nr kat.:  
70-710-034

### Czujnik położenia pojazdu

Nr kat.:  
78-4061-304

### Uchwyt do podwieszenia węża

- wykonany z tworzywa sztucznego
- posiada antypoślizgową piankę

Nr kat.:	Średnica:	Masa:
24-4155-080	75 mm	0,3 kg
24-4155-100	100 mm	0,4 kg
24-4155-125	125 mm	0,4 kg
24-4155-150	150 mm	0,5 kg



Należy dobrać oddzielnie:

