

Wózek wyciągowy do wszystkich rodzajów ALU

standard • z przepustnicą typu S • z przepustnicą typu B

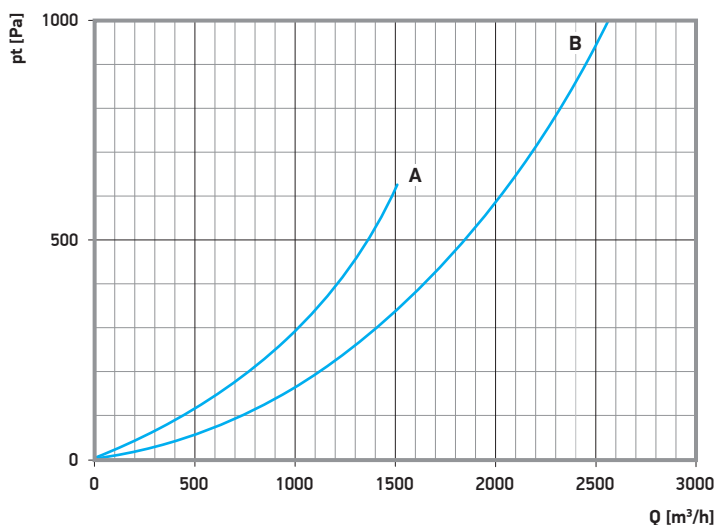

 +150°C



A - wózek wyciągowy standard DN 100 mm
B - wózek wyciągowy standard DN 150 mm

Wózek standard	Z przepustnicą typu S*	Z przepustnicą typu B**	Przytącze do węża (wym. A)	Przepływ zalecany	Masa		
					Standard	Typu S	Typu B
30-4140-076	30-4141-076	30-4141-212	75 mm	280 m³/h	11,3 kg	11,7 kg	11,6 kg
30-4140-100	30-4141-100	30-4141-213	100 mm	500 m³/h	11,3 kg	11,7 kg	11,6 kg
30-4140-125	30-4141-125	30-4141-214	125 mm	800 m³/h	11,3 kg	11,7 kg	11,6 kg
30-4140-150	30-4141-150	30-4141-215	150 mm	1150 m³/h	11,3 kg	11,7 kg	11,6 kg
30-4140-175	30-4141-175	30-4141-216	175 mm	1600 m³/h	11,3 kg	11,7 kg	11,6 kg

* z przepustnicą sterowaną linką podwieszenia ssawki (linka nie należy do zestawu)

** z przepustnicą sterowaną balaserem (balanser nie należy do zestawu)

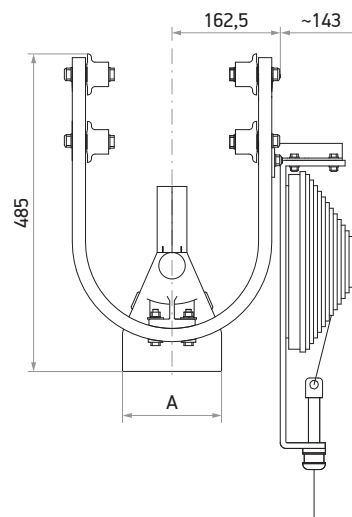
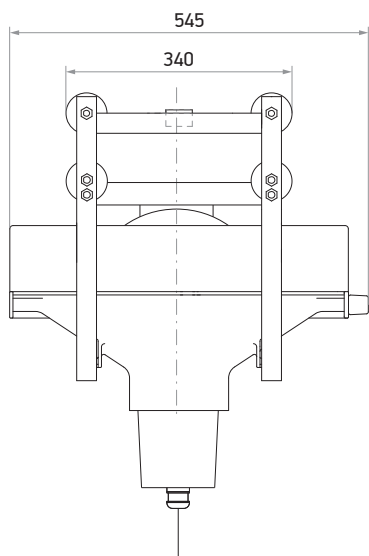

BALANSOWE PODWIESZENIE WĘŻA

Balanser z regulacją napięcia sprężyny

- długość linki 8,0 m

Nr kat.:	Udźwig:	Masa:
39-154-431	5,0 ÷ 11,0 kg	10,5 kg
39-154-631	7,0 ÷ 15,0 kg	10,5 kg
39-154-831	10,0 ÷ 22,0 kg	17,5 kg
39-154-833	13,5 ÷ 26,0 kg	16,0 kg
39-154-835	15,0 ÷ 30,0 kg	16,5 kg



Wspornik do mocowania balansera na wózku

- do wózka typu ALU 150 / 250, DN 150 / 175 mm
- do balanserów typu 39-154-xxx
- wykonany ze stali
- długość 150 mm
- masa 1,4 kg

Nr kat.: 32-4153-112

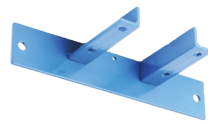

LUB

Balanser z regulacją napięcia sprężyny

- długość linki 4,2 m

Nr kat.:	Udźwig:	Masa:
36-153-151	3,5 ÷ 8,0 kg	5,0 kg



Wspornik do mocowania balansera na wózku

- do wózka typu ALU
- do balansera typu 36-153-151
- wykonany ze stali
- masa 1,2 kg

Nr kat.: 32-4153-115



+

Uchwyt do podwieszenia węży

- wykonany z tworzywa sztucznego
- posiada antypoślizgową piankę

Nr kat.:	Średnica:	Masa:
24-4155-080	75 mm	0,3 kg
24-4155-100	100 mm	0,4 kg
24-4155-125	125 mm	0,4 kg
24-4155-150	150 mm	0,5 kg



STANDARDOWE PODWIESZENIE SSAWKI

Linka do podwieszenia ssawki

- do ssawek mechanicznych
- w komplecie śruby montażowe
- masa 0,4 kg

Nr kat.:	Długość:
24-4155-010	3000 mm
24-4155-012	4000 mm



LUB

Linka do podwieszenia ssawki

- do ssawek pneumatycznych
- w komplecie śruby montażowe

Nr kat.:	Długość:
24-4155-013	3000 mm
24-4155-019	4000 mm



FUNKCJA AUTOMATYCZNEGO WYPIĘCIA SSAWKI

Układ rozłączny do wózka wyciągowego

- wykonany ze stali
- masa 0,8 kg

Nr kat.: 32-4145-014

pozostałe wymagane akcesoria w części 8.3.1



Należy dobrać oddzielnie:

